

ZD_{3.7}_{6.9}41S-1.5
手、液、气、电 动直板 空气蝶阀

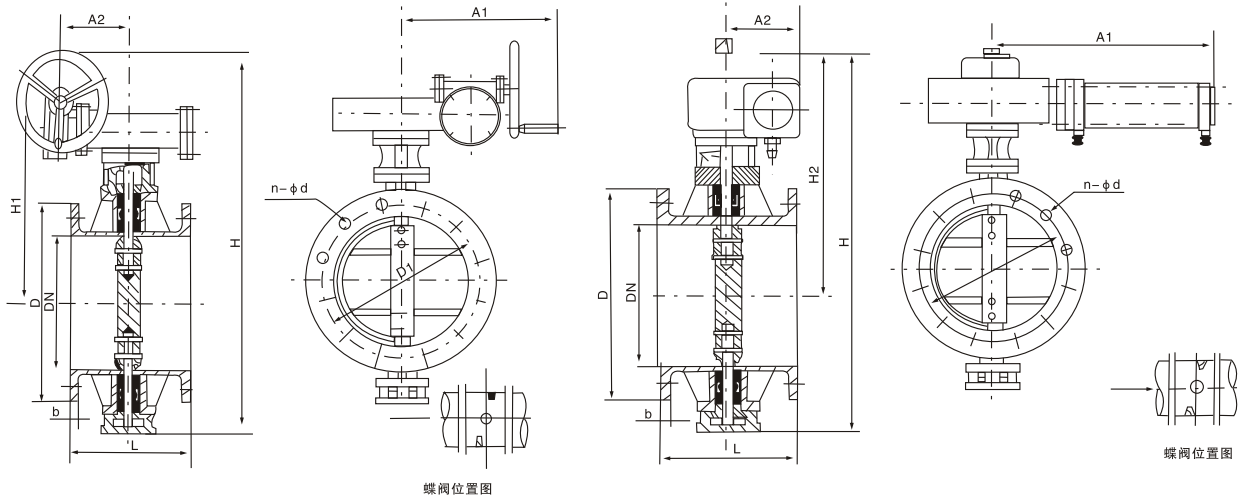

ZD341S-1.5手轮式直板空气蝶阀外形图

ZD641S-1.5气动式直板空气蝶阀外形图

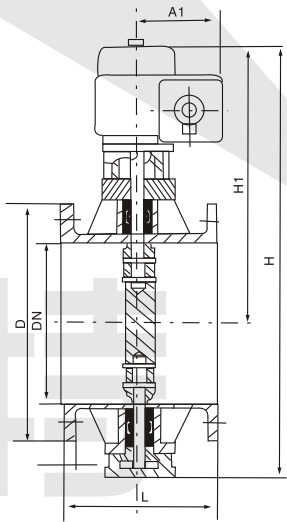

ZD741S-1.5液动式直板空气蝶阀外形图

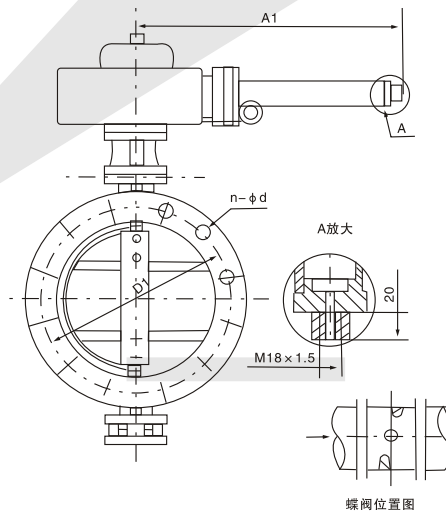

ZD941S-1.5电动式直板式空气蝶阀

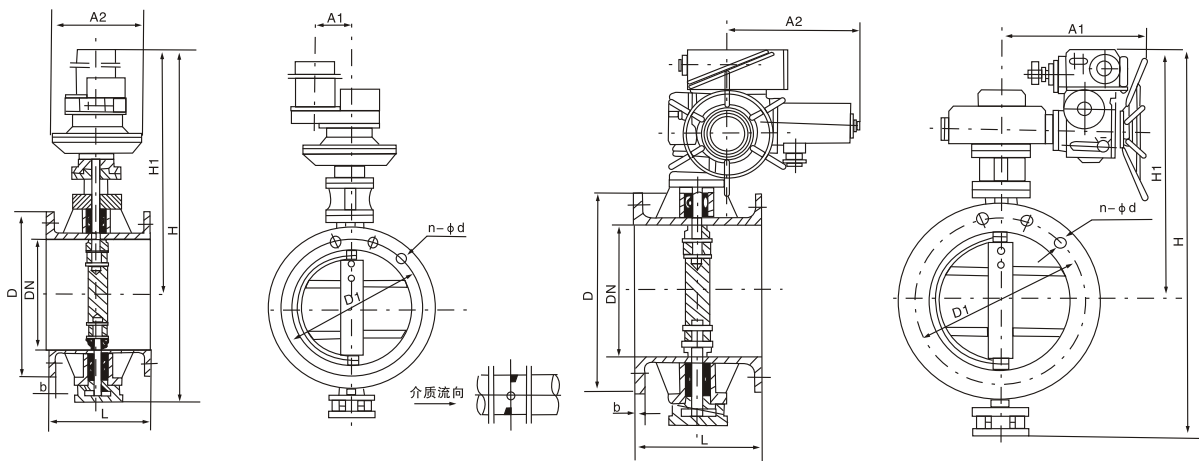

DN200-600

DN700-2400

ZD^{3、7}_{6、9}41S-1.5 手、液、电 动直板气蝶阀主要外形及连接尺寸表

DN	200	250	300	350	400	450	500	600	700	800	900	1000	1200	1400	1600	1800	2000	2200	2400	
L	140	140	170	170	190	190	190	210	210	210	250	250	250	300	300	300	300	350	350	
D	320	375	440	490	540	595	645	755	860	975	1075	1175	1375	1575	1790	1990	2190	2405	2605	
D1	280	335	395	445	495	550	600	705	710	920	1020	1120	1320	1520	1730	1930	2130	2340	2540	
b	18	18	18	18	24	26	26	28	28	28	28	28	32	36	40	44	48	52	56	
n-Φd	8-17.5	12-17.5	12-22	12-22	16-22	16-22	20-22	20-26	24-26	24-30	24-30	28-30	32-30	36-30	40-30	44-30	48-30	52-33	56-33	
ZD41S-1.5	H	590	640	690	740	790	840	980	1040	ZD41S-1.5为手柄式 ZD41S-1.5a为拉索式										
	H1	360	380	410	430	460	480	540	580											
	重量(kg)	30	57	70	82	131	170	219	270											
ZD341S-1.5	A1	275	275	275	275	275	275	295	295	295	295	295	370	370	370	370	370	370	370	
	A2	190	190	190	190	190	190	200	200	200	200	200	320	320	320	320	320	320	320	
	H	720	790	850	900	980	1060	1100	1200	1300	1385	1485	1585	1905	2190	2400	2600	2800	3000	3200
	H1	470	495	520	545	570	595	600	710	760	802	852	902	1115	1250	1350	1450	1550	1650	1750
	重量(kg)	55	65	120	177	201	285	335	400	434	593	668	720	840	1475	1990	2037	2247	2630	2820
ZD641S-1.5	A1	530	530	530	530	530	530	530	530	685	685	685	685	685	900	900	900	900	900	
	A2	155	155	155	155	155	155	185	185	185	250	250	250	250	330	330	330	330	330	
	H	705	755	805	855	905	955	1100	1200	1300	1520	1620	1720	1910	2100	2310	2400	2610	2710	3000
	H1	470	500	520	550	570	600	660	790	850	920	970	1020	1115	1210	1420	1500	1710	1820	2110
	重量(kg)	40	72	80	112	141	170	274	370	440	630	770	1080	1280	1500	1860	2200	2400	2800	3200
ZD741S-1.5	A1	525	525	525	525	525	525	525	525	525	525	525	525	780	780	780	890	890	890	
	A2	155	155	155	155	155	155	180	180	180	180	180	180	210	210	210	300	300	300	
	H	705	755	805	855	905	955	1100	1200	1300	1520	1620	1720	1910	2100	2300	2490	2690	2890	3100
	H1	470	500	520	550	570	600	660	790	820	875	925	975	1125	1220	1315	1410	1505	1600	1700
	重量(kg)	35	72	80	107	141	160	269	360	430	620	760	1000	1200	1450	1650	1800	2040	2400	2700
ZD941S-1.5	A1	250	250	250	250	250	250	250	380	380	380	380	400	400	400	400	400	400	400	
	A2	360	360	360	360	405	405	405	405	405	405	405	405	475	475	475	475	475	475	
	H	785	835	885	935	985	1035	1220	1320	1420	1505	1605	1705	1960	2195	2425	2655	2885	3115	3345
	H1	550	570	600	620	650	670	780	830	879	922	972	1022	1171	1286	1405	1520	1635	1750	1865
	重量(kg)	35	72	80	107	141	160	269	360	336	400	490	630	750	990	1280	1590	1820	2190	2380

订货选用须知：

- 1、本阀法兰连接尺寸符合GB2555-81 PN2.5标准规定。
- 2、本阀可按用户要求设计制造。
- 3、需附件请在合同中注明（如控制箱、电磁阀、空气滤减压器、回信器等）。
- 4、订货时请注明：产品名称、规格、型号、公称压力、适用温度、适用介质。
- 5、拉索式空气蝶阀的拉索和气动卷扬机用户自备